

ترموتر تمام استیل تاشو مدل:

TWS-3110

کاربرد :

ساخته شده از استیل ۳۱۱۰ مناسب جهت استفاده در مواد شیمیایی و نفتی و صنایع غذایی.

مشخصات

سایز صفحه : ۱۰ و ۱۵ سانتیمتر

دقت ترمومتر: CI 1,6

آخرین تحمل فشار: ۲۵ بار.

تغییر حالت دنباله : به هر طرف دلخواه.

بدنه استیل ۳۰۴ و غلاف و دنده استیل ۳۱۶ .

دنده : 1/2" BSP

قطر غلاف ۶ میلیمتر.

صفحه داخلی آلومنیوم.

عقر به آلومنیوم با رنگ مشکی.





درجه بندی :

-30+50/-20+60/0-60/0-80/0-120/0-160/0-200/0-250/0-300/0-400/0-500/0-600°C

گزینه ها : تغییر دنده به 1/4 " یا 1/8 " تغییر قطر غلاف به 8 یا 10 میلیمتر

نقشه ابعاد :

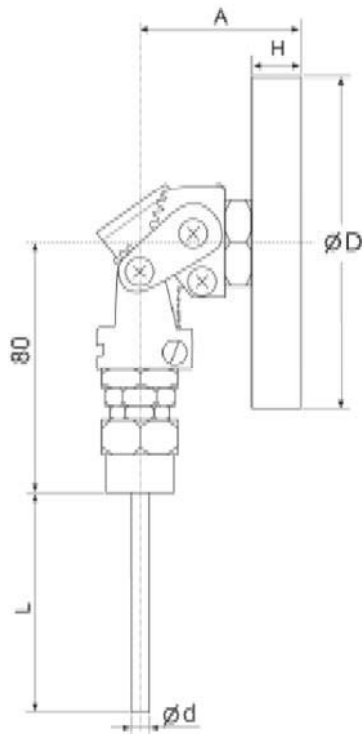

DIAL SIZE	D	H	A	d	L
4"	ϕ 111	28	68	8~12	1.5"~1.2"
6"	ϕ 161	30	68	8~12	1.5"~1.2"

